

ステンレス製モートルポンプ

# SJMS

**TERAL**

60Hz

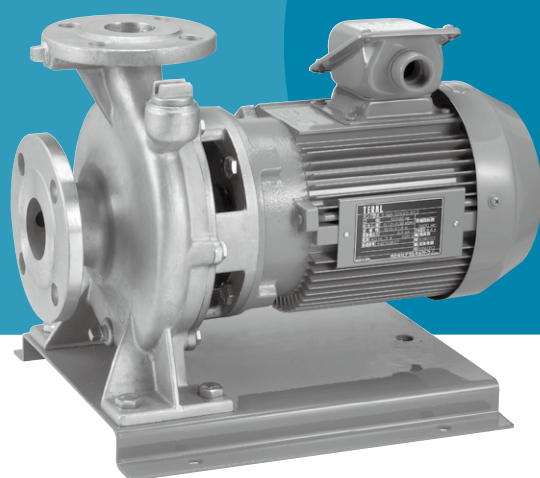

## ■用途

- ビル、マンション等の一般給水用
- 散水用
- 工業用水、上水道の送配水用
- 機器組込み用
- 給湯用・冷温水循環用

## ■特長

- ①新水質基準適合品ですので、給水用に最適。
- ②2極モートルポンプですので、小型で軽量。
- ③ステンレス鑄造品ですので、丈夫で長寿命。
- ④耐圧 1MPa の安心設計。
- ⑤液温 80℃まで使用可能ですので、給湯、温水循環に最適。
- ⑥バックプルアウト構造ですので、メンテナンスが容易。

## ■型式説明

**SJMS - 40 × 32 - 6 .4**

①                      ②                      ③                      ④                      ⑤

- ①機種
- ②吸込呼称径 (40mm)
- ③吐出呼称径 (32mm)
- ④周波数 (60Hz)
- ⑤出力 (0.4kW)

## ■標準仕様

場 液	液質…清水 液温…0~80℃
吸込全揚程	-6m(20℃) 但し、全揚程が 10m以下で使用される場合は全揚程の 60%以下として下さい
許容押込圧力	仕様表参照
構 造	羽根車…クローズ 軸受…密封玉軸受 軸封…メカニカルシール (セラミック~カーボン)
材 質	*羽根車…SCS13 主軸…SUS304 ケーシング…SCS13
電動機	種類…全閉外扇屋外形 電源…三相 200/220V 同期回転速度…3600min <sup>-1</sup> 塗装色…7.5BG5/1.5
フランジ規格	吸込…JIS10K 並形 吐出…JIS10K 並形

(注)\*印は SJMS-40×32-61.5、SJMS-50×40-61.5 の場合 SUS304 になります。

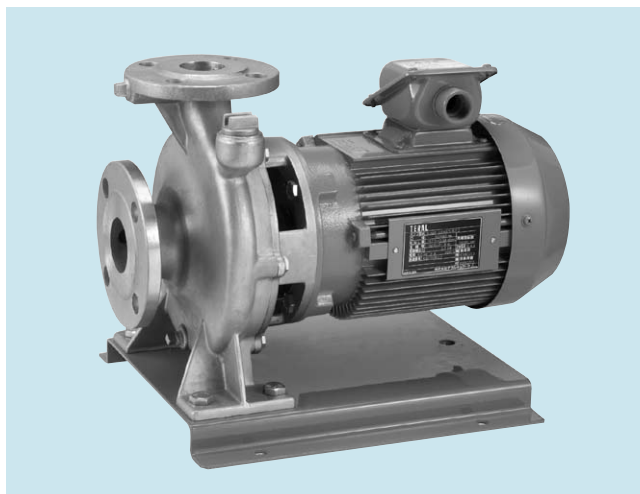

※写真と実際の機器は塗装色等一部異なる場合がありますのでご了承ください。

## ■標準付属品

電動機	1
共通ベース	1
呼水栓	1

## ■特殊仕様

電動機変更	電圧変更
-------	------

## ■特別付属品

フート弁	
サクシヨンカバー	
スリース弁・チャッキ弁	パッキン、ボルト、ナット付
*相フランジ	ボルト、ナット付
防振架台	
圧力計・真空計・連成計	コック・パイプ付
防振継手	

(注)\*印は SJMS-40×32-6.4、SJMS-40×32-6.75、SJMS-40×32-61.5、SJMS-50×40-61.5 の機種において、ドレン配管を行う場合は、専用相フランジが必要となります。その他の機種に関しては、JIS10K 並形フランジのままドレン配管が可能です。

### ■選定図

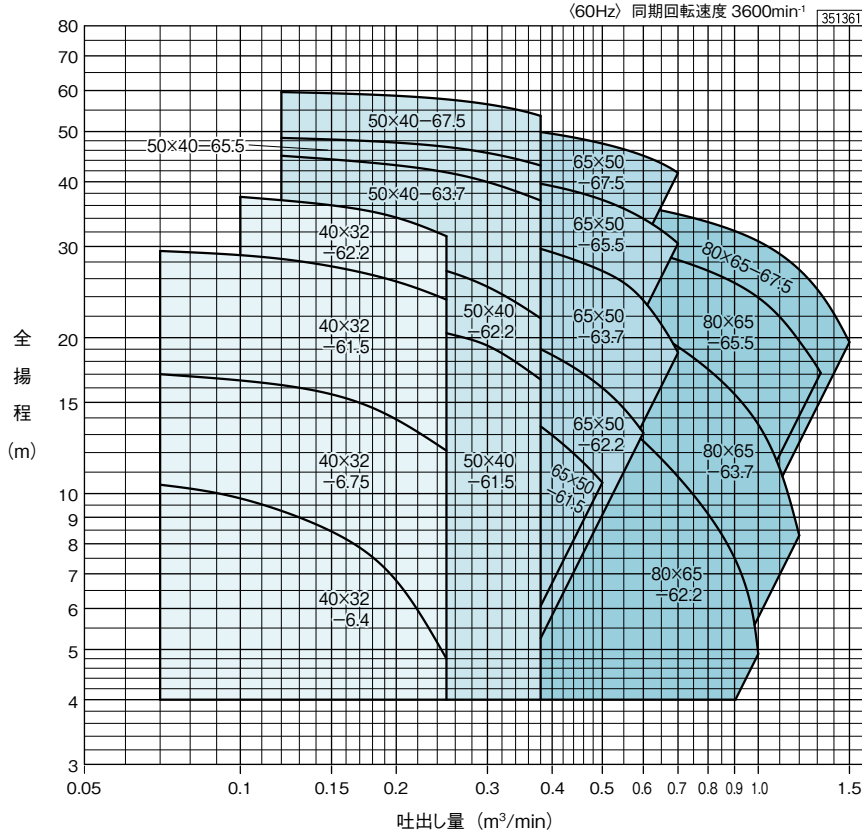

### ■仕様表

呼称径 mm		型 式	出力 kW	仕 様						
吸込	吐出			吐出量 m³/min	全揚程 m	吐出量 m³/min	全揚程 m	吐出量 m³/min	全揚程 m	許容挿込圧力 MPa
40	32	SJMS-40x32-6.4	0.4	0.07	10.4	0.18	7.5	0.25	4.8	0.59
		SJMS-40x32-6.75	0.75	0.07	17.0	0.18	14.6	0.25	12.1	0.59
		SJMS-40x32-61.5	1.5	0.07	29.4	0.18	26.2	0.25	23.6	0.59
		SJMS-40x32-62.2	2.2	0.1	37.4	0.18	35.0	0.25	31.4	0.59
50	40	SJMS-50x40-61.5	1.5	0.12	22.1	0.25	20.4	0.38	16.6	0.59
		SJMS-50x40-62.2	2.2	0.12	30.5	0.25	26.9	0.38	21.8	0.59
		SJMS-50x40-63.7	3.7	0.12	44.9	0.25	41.7	0.38	36.8	0.51
		SJMS-50x40-65.5	5.5	0.12	48.6	0.25	46.7	0.38	43.0	0.50
50	40	SJMS-50x40-67.5	7.5	0.12	59.6	0.25	57.7	0.38	53.6	0.39
		SJMS-65x50-61.5	1.5	0.24	16.0	0.36	13.7	0.5	10.0	0.59
		SJMS-65x50-62.2	2.2	0.25	21.6	0.5	15.5	0.6	12.6	0.59
		SJMS-65x50-63.7	3.7	0.25	32.3	0.5	26.4	0.7	18.2	0.59
65	50	SJMS-65x50-65.5	5.5	0.25	41.8	0.5	36.9	0.7	30.4	0.57
		SJMS-65x50-67.5	7.5	0.25	52.0	0.5	47.4	0.7	41.6	0.47
		SJMS-80x65-62.2	2.2	0.42	16.5	0.84	8.5	1.0	4.9	0.59
		SJMS-80x65-63.7	3.7	0.5	22.7	1.0	13.6	1.2	8.3	0.59
80	65	SJMS-80x65-65.5	5.5	0.5	30.8	1.0	23.9	1.32	17.1	0.59
		SJMS-80x65-67.5	7.5	0.5	36.9	1.0	30.7	1.5	19.6	0.59

### ■電動機要目表

分類	種類	出力 kW	定 格			始 動			耐熱 クラス	軸 受	
			電圧 V	電流 A	回転数 min⁻¹	始動トルク %	始動電流 A	始動方法		負荷側	反負荷側
三 相	全閉 屋外 形	0.4	200/220	2.0/1.9	3400/3440	349/422	12.9/14.2	直入	F	6204ZZC3	6203ZZC3
		0.75	200/220	3.3/3.1	3440/3460	229/277	20/22	直入	F	6205ZZC3	6204ZZC3
		1.5	200/220	6.3/5.9	3360/3410	290/360	37/40	直入	F	6306ZZC3	6304ZZC3
		2.2	200/220	8.4/8.0	3415/3440	359/434	65.9/72.5	直入	F	6306ZZC3	6304ZZC3
		3.7	200/220	14.0/13.2	3430/3460	330/399	118/130	直入	F	6307ZZC3	6305ZZC3
		5.5	200/220	21.0/19.5	3520/3530	215/260	132/145	直入	F	6308ZZC3	6306ZZC3
		7.5	200/220	27.5/25.0	3510/3520	232/281	178/196	直入	F	6308ZZC3	6306ZZC3

■外形寸法図

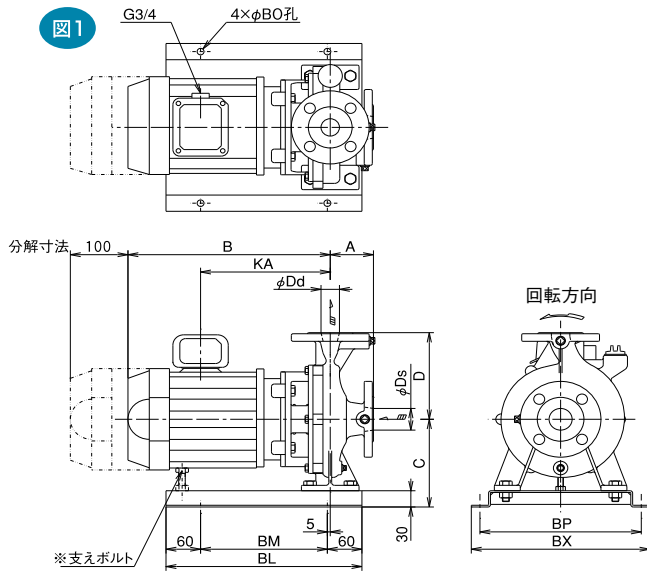

フランジ寸法：JIS10K 並形相当  
※支えボルトは電動機出力が 3.7kW 以上の場合付属されております。

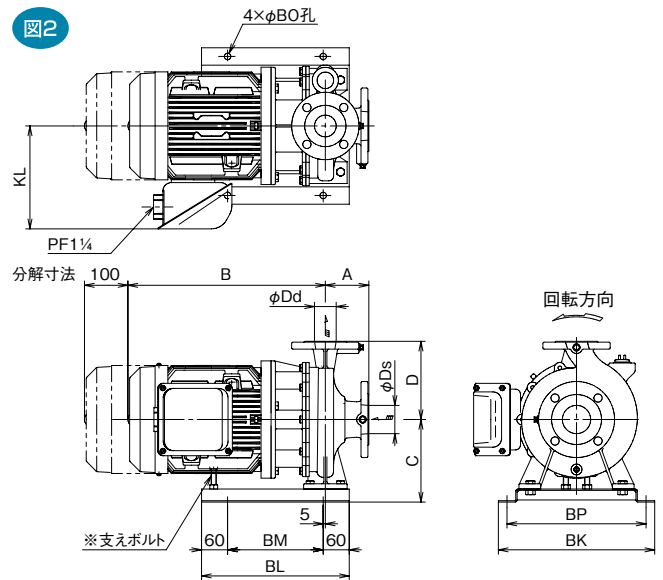

フランジ寸法：JIS10K 並形相当  
※支えボルトは電動機出力が 3.7kW 以上の場合付属されております。

■寸法表

(単位：mm)

呼称径 mm φDs	φDd	型 式	出力 kW	図	ポンプ及び電動機						共通ベース					概算質量 kg
					A	B	C	D	KA	KL	φBD	BM	BL	BP	BX	
40	32	SJMS-40×32-6.4	0.4	1	65	271	142	140	185	—	φ12	180	300	230	260	25
		SJMS-40×32-6.75	0.75	1	65	276	142	140	170	—	φ12	180	300	230	260	27
		SJMS-40×32-61.5	1.5	1	65	312	142	140	189	—	φ12	180	300	230	260	29
		SJMS-40×32-62.2	2.2	1	75	351	162	160	225	—	φ12	220	340	280	310	37
50	40	SJMS-50×40-61.5	1.5	1	80	313	142	140	190	—	φ12	180	300	230	260	29
		SJMS-50×40-62.2	2.2	1	80	351	162	160	225	—	φ12	220	340	280	310	40
		SJMS-50×40-63.7	3.7	1	80	400	162	160	255	—	φ12	220	340	280	310	50
		SJMS-50×40-65.5	5.5	2	80	455	190	180	—	φ237	φ12	220	340	280	310	66
65	50	SJMS-50×40-67.5	7.5	2	80	493	190	180	—	φ237	φ12	220	340	280	310	81
		SJMS-65×50-61.5	1.5	1	80	357	142	140	236	—	φ12	180	300	230	260	37
		SJMS-65×50-62.2	2.2	1	80	357	142	140	236	—	φ12	180	300	230	260	39
		SJMS-65×50-63.7	3.7	1	80	406	162	160	261	—	φ12	220	340	280	310	50
80	65	SJMS-65×50-65.5	5.5	2	80	455	187	160	—	φ237	φ12	220	340	280	310	66
		SJMS-65×50-67.5	7.5	2	80	493	187	160	—	φ237	φ12	220	340	280	310	81
		SJMS-80×65-62.2	2.2	1	100	366	162	160	245	—	φ12	220	340	280	310	43
		SJMS-80×65-63.7	3.7	1	100	415	162	160	270	—	φ12	220	340	280	310	52
80	65	SJMS-80×65-65.5	5.5	2	100	455	187	160	—	φ237	φ12	220	340	280	310	67
		SJMS-80×65-67.5	7.5	2	100	493	187	160	—	φ237	φ12	220	340	280	310	82

■内部構造図例

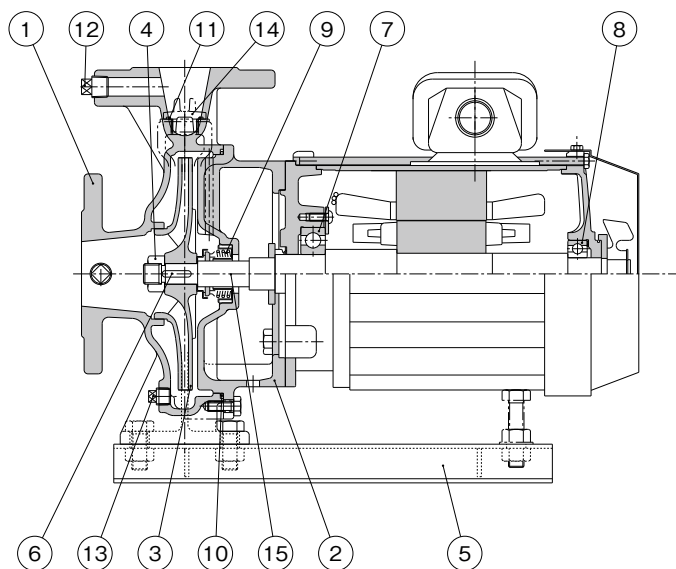

■部品表

符号	部品名	数量	材 質
1	ケーシング	1	SCS13
2	フレーム(シールカバー)	1	SCS13
3	羽根車	1	SCS13 or SUS304
4	羽根車ナット	1	SUS304
5	共通ベース	1	SS400
6	キー	1	SUS304
7	ボールベアリング	1	SUJ2
8	ボールベアリング	1	SUJ2
9	メカニカルシール	1	セラミック〜カーボン
10	Oリング	1	NBR
11	Oリング	1	NBR
12	プラグ	2	SUS304
13	プラグ	1	SUS304
14	呼水栓	1	SCS13
15	電動機軸	1	SUS304

# MEMO

---

Lined area for writing, consisting of multiple horizontal dashed lines.

# MEMO

---

A series of horizontal dashed lines for writing.



# TERAL

## テラル株式会社

本 社 福山市御幸町森脇230 〒720-0003 TEL.084-955-1111 FAX.084-955-5777  
東京支社 東京都文京区後楽2丁目3-27 テラル後楽ビル6階 〒112-0004  
www.teral.net

### 東京支社

東京産業システム課 東京都文京区後楽2丁目3-27 テラル後楽ビル6階 〒112-0004 TEL.03-3818-8101 FAX.03-3818-6798  
東京環境システム課 東京都文京区後楽2丁目3-27 テラル後楽ビル5階 〒112-0004 TEL.03-3818-7766 FAX.03-3818-5031  
東京開発課 TEL.03-3818-6846 FAX.03-3818-5031  
東京工事課 TEL.03-3818-7764 FAX.03-3818-5031  
東京システム技術課 TEL.03-6891-7800 FAX.03-3818-5031

### 東北支店

仙台営業所 仙台市宮城野区銀杏町39-25 〒983-0047 TEL.022-232-0115 FAX.022-238-9248  
札幌営業所 札幌市中央区北11条西23丁目1-3 〒060-0011 TEL.011-644-2501 FAX.011-631-8998  
郡山営業所 郡山市島1丁目13-9 〒963-8034 TEL.024-922-5122 FAX.024-922-4226

### 北関東支店

大宮営業所 さいたま市北区本郷町1234 〒331-0802 TEL.048-665-4018 FAX.048-660-1018  
新潟営業所 新潟市中央区山二ツ目6-21 〒950-0922 TEL.025-287-5032 FAX.025-287-3719  
長岡営業所 長岡市宮間3丁目1-21 〒940-2021 TEL.0258-29-1725 FAX.0258-29-2369  
水戸営業所 水戸市白梅4丁目2-16 〒310-0804 TEL.029-224-8904 FAX.029-231-4044  
土浦営業所 牛久市ひたち野市四丁目22-3 オーシャンドロー フロアC 〒300-1206 TEL.029-870-2760 FAX.029-870-2761  
宇都宮営業所 宇都宮市鶴田町3333番地18 〒320-0851 TEL.028-346-3400 FAX.028-346-9432  
前橋営業所 前橋市元総社町84-3 〒371-0846 TEL.027-253-0262 FAX.027-253-0278

### 東京支店

城東営業所 東京都文京区後楽2丁目3-27 テラル後楽ビル4階 〒112-0004 TEL.03-3818-7769 FAX.03-3818-6763  
城西営業所 TEL.03-3818-6752 FAX.03-3818-6763  
アクアシステム関東営業所 TEL.03-5684-0238 FAX.03-5684-0218  
東京設備課 TEL.03-3818-7799 FAX.03-3818-6787  
立川営業所 立川市幸町3丁目32-9 〒190-0002 TEL.042-536-2714 FAX.042-538-7080  
千葉営業所 千葉市中央区今井町1493-4 〒260-0815 TEL.043-264-5252 FAX.043-226-7353  
アクアシステム千葉営業所 TEL.043-264-7300 FAX.043-264-7332  
横浜営業所 横浜市神奈川区新横浜1丁目1-25(テクノウェイ100 10F) 〒221-0031 TEL.045-450-5351 FAX.045-450-5352

### 北陸支店

金沢営業所 金沢市松島2丁目18 〒920-0364 TEL.076-240-0350 FAX.076-240-0357  
富山営業所 富山市田中町2丁目10-24 〒930-0985 TEL.076-433-2151 FAX.076-432-8234  
福井営業所 福井市問屋町3丁目501番地(ウィング八田101号) 〒918-8231 TEL.0776-28-5361 FAX.0776-28-5362

### 中部支店

名古屋営業所 名古屋市中区伊勢山1-1-19(名古屋急送ビル 6F) 〒460-0026 TEL.052-339-0871 FAX.052-339-0895  
名古屋環境システム課 TEL.052-339-0875 FAX.052-339-0895  
名古屋産業システム課 TEL.052-339-0891 FAX.052-339-0895  
アクアシステム中部営業所 TEL.052-332-6510 FAX.052-332-6513

静岡営業所 静岡市駿河区豊田3丁目2-15 〒422-8027 TEL.054-285-3201 FAX.054-284-1831  
沼津営業所 沼津市若葉町3-10 〒410-0069 TEL.055-923-1377 FAX.055-923-3449  
浜松営業所 浜松市東区丸塚町132-1 〒435-0046 TEL.053-463-1701 FAX.053-464-1818  
岐阜営業所 岐阜市六条南3丁目7-11 〒500-8358 TEL.058-271-6651 FAX.058-274-7379

### 大阪支店

大阪営業所 吹田市岸部中5丁目1番1号 〒564-0002 TEL.06-6378-2121 FAX.06-6378-2150  
アクアシステム近畿営業所 TEL.06-6388-5221 FAX.06-6389-4126  
アクア近畿ショップ窓口 TEL.06-6388-5223 FAX.06-6378-2150  
大阪環境システム課 TEL.06-6378-2015 FAX.06-6378-2150  
大阪産業システム課 TEL.06-6378-2007 FAX.06-6378-2150  
南大阪営業所 堺市北区百舌鳥梅町3丁目47-1(グレース中百舌鳥キワ2A号室) 〒591-8032 TEL.072-253-4391 FAX.072-253-6966  
滋賀営業所 守山市守山2丁目16-38-103 〒524-0022 TEL.077-583-3666 FAX.077-583-3685  
京都営業所 京都市伏見区竹田中川原町359番地(TMKビル 1F) 〒612-8412 TEL.075-647-1550 FAX.075-647-1537  
神戸営業所 神戸市中央区多能通2丁目4-4(ブックローン神戸ビル 7F) 〒650-0015 TEL.078-382-1991 FAX.078-382-1993  
姫路営業所 姫路市栗山町111 〒670-0954 TEL.079-281-5511 FAX.079-281-1487

### 中国支店

広島営業所 広島市西区三篠町3-12-21(第2ベルビイ三篠 1F) 〒733-0003 TEL.082-537-0660 FAX.082-537-0678  
福山営業所 福山市御幸町森脇337-2 〒720-0003 TEL.084-961-0222 FAX.084-961-0211  
米子営業所 米子市上福原5丁目1-50 〒683-0004 TEL.0859-32-2970 FAX.0859-32-2971  
岡山営業所 岡山市北区上中野2丁目24-14 〒700-0972 TEL.086-241-4221 FAX.086-241-4230

### 九州支店

高松営業所 高松市東八ヶ町4-5 〒761-8054 TEL.087-867-4040 FAX.087-867-4042  
松山営業所 松山市朝生田町2丁目1-33 〒790-0952 TEL.089-935-4335 FAX.089-935-4331  
福岡営業所 福岡市博多区山王1丁目6-3 〒812-0015 TEL.092-474-7161 FAX.092-474-7167  
北九州営業所 北九州市小倉北区中井5丁目11-13 〒803-0836 TEL.093-571-5731 FAX.093-591-0192  
久留米営業所 久留米市山ノ尾分1丁目4-24 〒839-0814 TEL.0942-89-5825 FAX.0942-89-5823  
大分営業所 大分市仲西町1丁目10-15 〒870-0135 TEL.097-551-1857 FAX.097-552-0689  
熊本営業所 熊本市東区上南部2丁目7番12号 〒861-8010 TEL.096-380-8388 FAX.096-380-1795  
アクアシステム九州営業所 TEL.096-388-6615 FAX.096-388-6616  
長崎営業所 長崎市大橋町7-5(横山ビル 1F) 〒852-8134 TEL.095-848-2221 FAX.095-848-5137  
宮崎営業所 宮崎市大字芳土870 〒880-0123 TEL.0985-39-1577 FAX.0985-39-1089  
鹿児島営業所 鹿児島市荒田2丁目59-11 〒890-0054 TEL.099-253-4321 FAX.099-253-4325

●駐在員 盛岡、甲府、長野、徳島、高知、山口、沖縄

### 技術の相談窓口

テラル株式会社 テラル技術相談センター TEL:フリーダイヤル 0120-665720 FAX:フリーダイヤル 0120-665721  
受付時間:平日9時~12時、13時~17時(土、日、祝日並びに弊社規定の休日は除く)



### 安全に関する ご注意

- ご使用前に「取扱説明書」をよくお読みのうえ、正しくお使いください。
- 電気工事はお買い上げの販売店または専門業者にご相談ください。  
配線などの据付け工事に不備があると感電や火災の原因になることがあります。
- 決められた製品仕様以外でのご使用はしないでください。感電・火災・故障の原因になります。

本カタログの内容についての問い合わせは、お近くの販売店、もしくは当社におたずねください。  
本カタログの記載内容は、2013年1月現在のものです。

Yes, We use Recycle Paper. 再生紙を使用しています。

CAT6-P-SJMS-00-B